



**Werkzaterdag 1 april**

Gelukkig waren er voldoende handen om de machinedelen te ontvetten en te poetsen. De cilinders met de blauwe platen zijn nog niet schoon omdat we dat doen bij een warme machine. Ook de vloer zullen we vlak voor het stoomweekend een extra beurt geven. De chemicaliën zijn weer van zolder gehaald en onder de ketelvroerplaat gebracht. Verder wordt de kruiwagen die al enige jaren boven op zolder stond te wachten in de milieuvriendelijke beits gezet door Jaques L. en er wordt een binnenbekleding bedacht zodat de kruiwagen ook met bloemen getooid kan worden.

Bij open dagen zal hij dan buiten staan en op andere momenten voor de ketels.

Het schoolbanksetje staat voorlopig op zolder maar zal tzt bruikbaar gemaakt worden voor spreekgestoelte en/of lessenaar machinekamer. De werkzaamheden van de sluisjes schieten al op. De plastic tent over de steigers bij de noordelijke sluis is reeds afgebroken. Steigerwerk zichtbaar



De tent heeft tijdens de restauratie goede dienst gedaan zodat het werk kon doorgaan



De afzuigventilator bij condensor machine 1 is definitief kapot. Er is een andere ventilator geschikt gemaakt die met een timer zal werken op nachtstroom. Wie nog een timer thuis over heeft liggen neme hem mee! Bel dan even anders kopen we er een.

Alle leden van de ziekenboeg zijn weer op de Tuut geweest met gelukkig goede berichten! De lunch werd “gepimpt” met een lekkere soep en een broodje balletje mosterd!!! (het werkwoord *to pimp* is aan het begin van de 21ste eeuw synoniem voor het overdadig versieren van auto's.) Zo dat weten we dan weer!  
De nieuwsbrief van Baet en Borgh ” Monumentaal” is bijna klaar.



# Monumentaal

NIEUWSBRIEF VAN DE MONUMENTENSTICHTING  
BAET EN BORGH

11 de jaargang nr. 1 – april 2006

## Voorwoord

Het succes en de kwaliteit van de instandhouding van een stoomgemaal is sterk afhankelijk van de wijze waarop continuïteit van middelen en menskracht kan worden verkregen.

Het opbouwen van een goede relatie met subsidiegevers en sponsors is daarbij onontbeerlijk, evenals de samenwerking met vrijwilligers die het erfgoed koesteren en onderhouden. Een draaiend industrieel monument in goede staat houden en openstellen voor publiek is onze eerste verantwoordelijkheid.

reng gebied over de periode 1900-1920, stoomgemaal De Tuut een belangrijke functie kan vervullen. Tevens wordt hiermee een basis gelegd voor verbreding van de exploitatie.

Het verheugt ons dat in het najaar van 2005 de werkzaamheden aan het sluiscomplex werden opgestart. Deze zullen in mei 2006 worden afgerond met een feestelijke inbedrijfstelling.

Er zijn heel wat uren in gaan zitten. Het bedenken van een leuk verhaal of het invullen van vaste rubrieken met een goed lopende tekst is een vak apart. Het aanleveren van ideeën of een stukje kan echter van iedereen komen.!!! Dit is van groot belang voor de PR van ons gemaal. Ook het laten drukken, adresseren, namen van sponsors en donors uitzoeken en in de enveloppen stoppen kost heel wat tijd. Dit zullen we in de toekomst beter moeten spreiden en wat werk betreft verdelen onder “vrijwillige” vrijwilligers. Een actiepoint voor het bestuur.

## Werkwoensdagavond 5 april.

De avondploeg is bezig geweest met het controleren van de maatvoering pomplagers. Tevens zijn de gerepareerde onderdelen klaar gemaakt voor montage op machine 1.

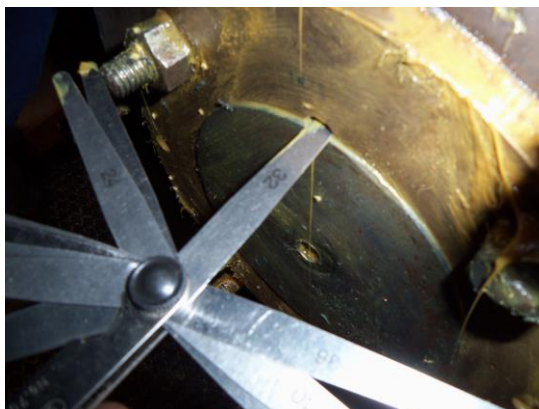

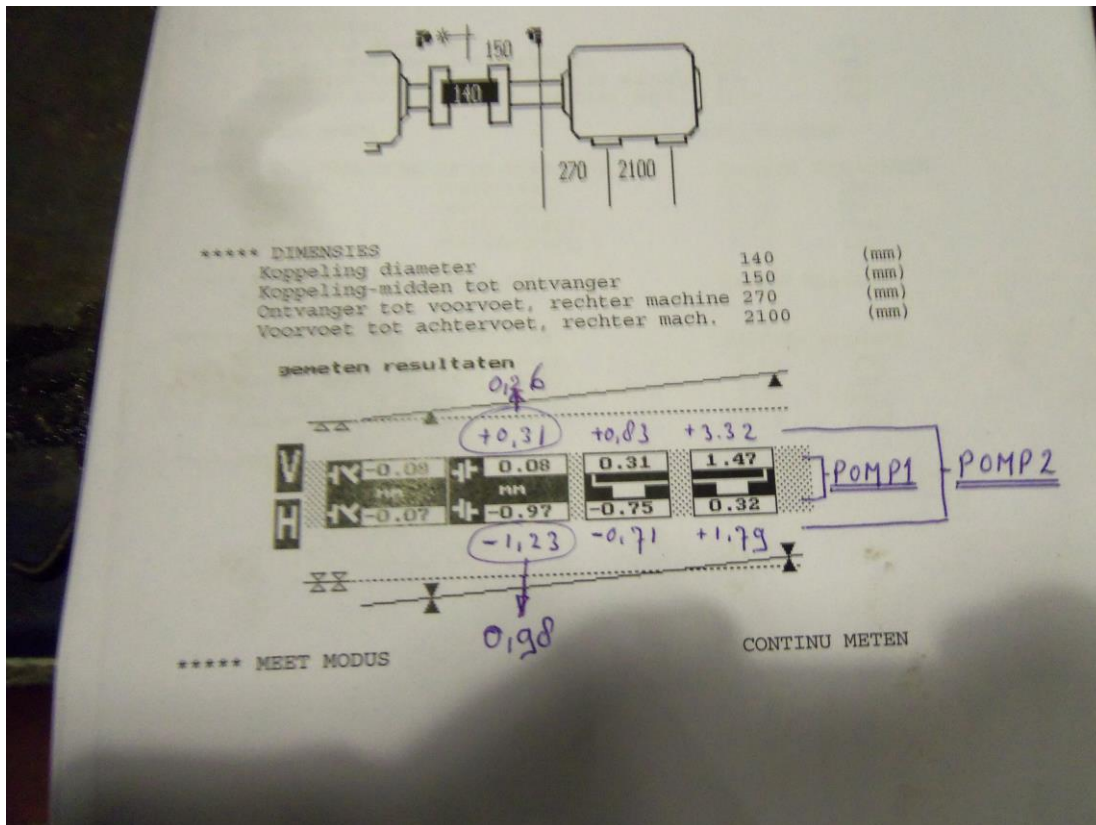

De asliggingen van beide pompen zijn in kaart gebracht

### Werkdonderdag 6 april

De nieuwe afzuigventilator in de kelder is gemonteerd met een tijdschakelaar. Hij draait 's nachts.



Rechts achterin zit de ventilator op de oorspronkelijke afvoer van het koelwater Machine 2 door de muur heen naar buiten..

De geijkte manometers zijn terug van de Centrale. Op de zuig van de plunjerpomp M1 zit nu een druk/onderdrukmeting. Op de centrifugaalpomp komt een zuigmanometer.



Als er geen luchtlekkage in de pomp is zal de stoejector boven op de pomp alle lucht in de pomp wegzuigen en het weteringwater komt dan bij de waaier.

Diverse laswerkzaamheden aan de voedingwaterleiding van Ketel 2 zijn uitgevoerd. De kruiwagen is mooi in de beits gezet. Het hout van het wiel is zodanig slecht dat de kruiwagen niet met belading verzet mag worden. Voorlopig wordt hier een uitneembare bak voor gemaakt. Roy G en Pietje v.d V maken hier iets moois van! T.z.t. het wiel met spaken op een oude ambachtelijke manier herstellen. Iets voor de houtsspecialist of een andere liefhebber?? De voorraad poetslappen is weer op peil. Alles netjes in lappen gescheurd/geknipt.

De vuurgangen van Ketel 2 en 3 bleken langzaam een permanente bergruimte te zijn geworden. Mannenbroeders dit kan zo niet!! Alles is leeggehaald. Overalls liggen nu boven op de ketels. Gelieve die steeds weer mee naar huis te nemen anders wordt het een rommeltje. Het wordt tijd dat we een kapstok ergens krijgen en of een omkleedruimte.

Indien we van thuis wat hout meenemen zet dit dan in de berging en niet meer op de kolenbak. Voor bezoek is dit geen gezicht. Publiek moet kolen kunnen zien. Ketelruimte opgeruimd ivm familiefeest komende zaterdag.

### **Sluis.**

De uitvoerder heeft de volgende belangrijke data met werkzaamheden opgegeven:

In de week vanaf 10 april zal de reparatie aan persleiding 2 uitgevoerd worden. In de zelfde week zal mogelijk op vrijdag 14 april het stralen van de persbuizen ook aanvangen en anders begint het stralen op de dinsdag de 18 april. De persleiding zal bij de pompen dichtgemaakt moeten worden en de kieren met porschuim. Dit i.v.m. met vele grit wat anders in de pompen komt. Op die dinsdag beginnen we ook met vullen van ketel 1 om 13h00. Tevens starten we dan met het opwarmen van de schoorsteen en opstoken van de ketel.

Enkele big bags hout zijn welkom.

Het stralen zal 3 dagen duren en het coaten 2dagen. In die periode mag de leiding niet betreden worden.



Links de uitstroom van pomp 2. Rechts die van pomp 1.  
Voor het stoomweekend zal de damwand van de noordersluis getrokken worden. Na het stoomweekend zal de damwand van de zuidersluis getrokken worden.



De damwanden worden uitgetrokken uit de zuidersluis.

Er wordt een steiger geplaatst bij de voorgevel van de machinekamer. Tevens zal de aannemer gevraagd worden om een ventilatiedakje op het dak (zoals op ketelhuis zie foto) te plaatsen van de machinekamer. Er zal een bedienbare klep in moeten komen zodat we de warmte en of vocht kwijt kunnen indien nodig.



We krijgen het dus nog druk met allerlei zaken. De katrollen zullen toch ook nog voor het eerste stoomweekend netjes moeten hangen van Ketel 2 en 3!!!!Alle “verloven” zijn daarom ingetrokken. Op 15 april is er weer een werkzaterdag. Er is dan ook nog wel het nodige te poetsen /schilderen dus.....

**Di 18 april opvullen/warmen- testen doseerpomp.**  
**Wo 19 april stoken**  
**Do 20 april stoken en proefdraaien machines**  
**Vrijdag 21 april reserve/uitloopdag dag.**  
**Zaterdag en Zondag 22/23 april 1<sup>e</sup> stoomweekend**  
Tot ziens Henk Buiteman

#### **Olieprobleem op het water onder de vlonder.**

De proef met olieafroombak onder de vlonder is niet een succes geworden. Een tweede poging wordt voorbereid.



Door het smeren van de stoommachines (zuiger/cilinder) komt er olie mee met de afgewerkte stoom richting condensor. De gecondenseerde stoom met de olieresten gaat met het koelwater naar de afvoer onder het gebouw. Zie foto

Links is de aanzuigbuis van bemalingspomp 1.

Dit vervuilde water gaat dan richting wetering onder de vlonder. De grote bemalingspompen zijn nog niet regelmatig in gebruik. De olie drijft daarom dus onder het gebouw van de machinekamer en de vlonder. Het idee was om net onder de waterspiegel een opvangbak te plaatsen die de drijvende oliedruppels afvangt.



In de bak zit een pomp die de bak steeds leegzuigt en de oliedruppels afvoert naar een vat. Het water onder de vlonder is te onrustig (wind) waardoor de oliedruppels en film onvoldoende naar de bak afdrijven. De bak is ook te klein.

### **Donderdag 13 april**

Bezoekerscentrum is weer normaal ingericht na het familiefeest afgelopen zaterdag.



Project reparatie kruiwagen en aanmaak bloemenbak in uitvoering.





De nieuwsbrief kwam van de drukker. Enveloppen, postzegels en vrijkaartjes voor de diverse donateurs/sponsors gereed gemaakt voor verzending.

Bedrading getrokken en op lengte gemaakt van de rookgas/ovo kleppen Ketel 2 en3.



Contragewichten van de schuiven/kleppen Ketel 2 en 3 geschilderd.  
Alle katrolblokken zijn nu geplaatst.

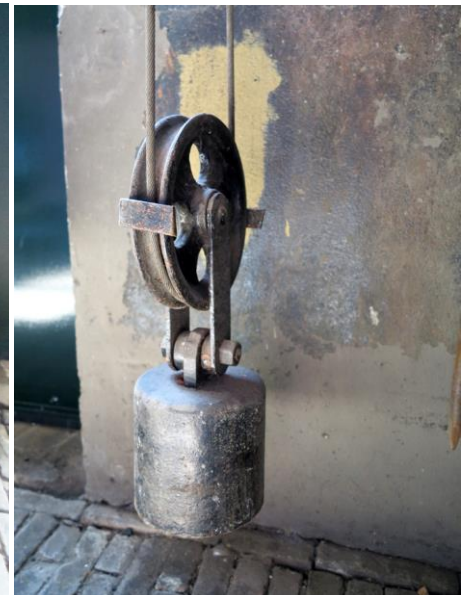

## Sluizenrestauratie

Grond rondom de sluismuren is weer aangebracht door de uitvoerder.



## Werkzaterdag 15 april

Hout uit berging aangevoerd bij de ketel.



Aanmaak en stookhout.

Reparatie persleiding pomp 2 geïnspecteerd. Het ziet er vakkundig uit.  
Het uithakken van de voegen voorzijde machinekamer is opgestart.  
Ook alle voorbereidingen voor het stralen van de persbuizen zijn in gang gezet. Dit kan dinsdag beginnen.

### **Dinsdag 18 april**

Het stralen is begonnen.

Ketel gespoeld en gevuld. Tijdens het vullen chemicaliën gedoseerd middels het speciale pompje.



Dit ging goed. Nog enkele restpuntjes ter verbetering. Zondag als de ketel onder druk staat zullen het pompje nogmaals testen met gewoon water.

Schoorsteen opgewarmd. Ketel is dinsdagmiddag even aangestoken ter voorbereiding op verder opstoken op Wo en Do. Houtaanvoer komt op Do middag.

Contragewichtschijven van K2 en3 ingehangen.

Tot ziens Henk Buiteman

### **HH Tuuters Donderdag 20 april**



Gisteren de kolenvoorraad met aanhanger aangevuld en de ketel warmgestookt zodat hij op donderdag doorgestookt kon worden. Om 13h00 werd met voorwarmen begonnen.

Geen problemen met nieuw soort mangatpakking.

Machine 2 zonder problemen uit de winterslaap opgestart. Olie bijgevuld.

Machine 1 opgestart na vervanging diverse pennen van klepregeling.

Proefdraaien zonder problemen.

Veiligheid pers plunjerpomp 2 ging wederom af. We gaan nu achter een nieuwe veer aan. Machinekamer schoongemaakt en deels geschrobt. Ketelfront gepoetst. Ketel achtergelaten met 4kg/cm<sup>2</sup>  
Hout werd aangevoerd door firma Auwens.



Er komt een 60ltr vat carterolie gesponsord door Kendall Nijmegen om de voorraad aan te vullen .  
Er is olie verbruikt in de machines en de oliedruppelaars.

### Sluizenrestauratie

Op enkele afwerkingen na is het project gereed.  
Persleidingen stralen is gereed. Vrijdag 1<sup>e</sup> coatlaag.

### Zaterdag 22 april



Het aanbrengen van de 2<sup>de</sup> coatlaag liep vertraging op omdat de put onder water was geraakt doordat de dompelpomp afgezet was!! Later op de dag toen de put leeg was is de 2<sup>de</sup> definitieve laag aangebracht.

De ketel was tot iets onder atmosferische druk weggezakt.(Meer druk maken om 1 dag te overbruggen dus) Ketel opgestookt en beide machines laten draaien.



Olieafvangbak werkt maar het niveau van de Wetering varieert teveel. Bak moet steeds in hoogte ingesteld worden. We geven het nog niet op! Zie olieslierten toestroom!!! Er zijn weer nieuwe ideeën geboren!



Wel een enthousiasteling met test mangat opening

Hans K. had altijd wel een sterk verhaal



Helaas weinig publiek deze dag.<25 man.



Keteldruk einde dag 9kg/cm<sup>2</sup>

**Zondag 23 april**

Keteldruk 's morgens 4 kg/cm<sup>2</sup>

Olie bijgevuld M1.

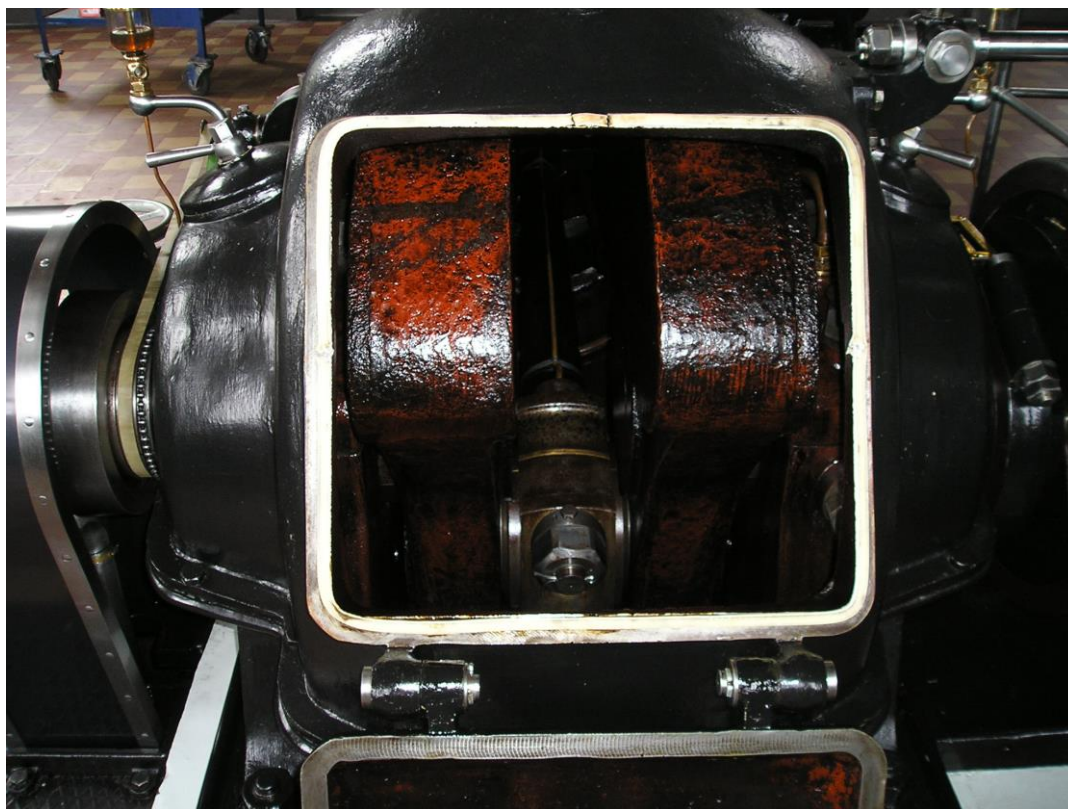

Geopend  
carterdeksel

Al het hout is deze dag opgestookt. Daarna een halve bak kolen.

Redelijk aantal publiek.> 75man.

Mangatpakking heeft zich prima gehouden.

Maandag spuien en beluchten via mangat zoals voorheen. Inspectie van de pakking.

Catering voor beide dagen naar wens.

Het stoomgemaal was zondag niet bereikbaar omdat de telefoon niet omgezet is door de eerste man die opent. Hij die opent wordt verzocht om ook de telefoon te activeren. Help elkaar om dit te controleren. Idem bij afsluiten.

Aquacare heeft het water onderzocht. Er moet iets meer loog gedoseerd worden.

**Programma.**

**Donderdag 11 mei opstoken**

**Vrijdag 12 mei opstoken /draaien machines-mogelijk in de namiddag een feest.**

**Zaterdag/zondag stoomweekend. Zondagmiddag de ketel op druk wegzetten 10kg/cm<sup>2</sup>.**

**Dinsdag 16 mei namiddag opstoken/draaien machines dit ivm receptie Jan Reijnen (de vrijwilligers zijn uitgenodigd zie kaart bezoekerscentrum)**

Er is geen hout verkrijgbaar bij de firma Auwens voor komend stoomweekend!! Dit worden dure tijden.

## Maandag 24 april

Ketel gespuid. Mangat deksel kwam los en pakking plakte niet. Later verdere inspectie Olie onder vlonder getracht verder af te romen. Principe werkt.



Olieklodders onder het gebouw en de vlonder.

## Donderdag 27 april

De opbergkasten, het magazijn en de toiletruimtes werden met extra hulp (Riet K.) uit Beuningen flink onder handen genomen. Alles ziet er weer spik en span uit. Diverse overbodige spullen werden afgevoerd.



Het bezoekerscentrum zoals het was in 2001 met de officiële heropening van het gemaal met alleen ketel 1 en machine 1.

Rechts was de opbergruimte. Achter de muur was de werkruimte van Peer Vos

De aannemer van de sluisjes is aan het opruimen. Er is veel hout voor ons om te stoken en diverse mooie houtplaten hebben we opgeborgen. De waterleiding en de elektrische aansluiting voor de bouwkeet is afgekoppeld. Het blauwe straatnaambordje "De Tuut" dat gesneuveld was (Kreeg Jan Reijnen) met het inrichten van de bouwkeet en een van de oude herdenkingsstenen die in de sluismuur zat hebben we gekregen ter herinnering.

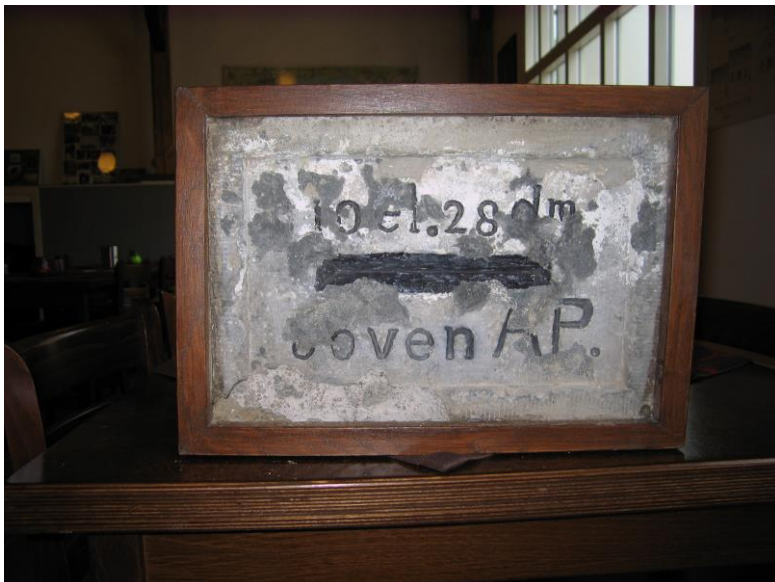

We zoeken naar een goede bestemming.

Door Wim van G. is de steen in een lijst geplaatst en later in het stamcafé te zien.

Hij was geplaatst in de muur van de noordersluis aan de Maaskant zijde

Hier is een nieuwe steen voor gemaakt en geplaatst.



Aan de weteringkant is ook een steen met opschrift.

De voegers zijn bezig met de voorgevel machinekamer. Een andere aannemer is bezig met de ventilatiekoker op het dak van de machinekamer. Ook de schilder is bezig geweest om de windveren van het machinekamer dak en diverse hoge ramen na te lopen. De kolenbak is afgetopt met kolen uit de aanhanger. Volgende week de aanhanger weer aftoppen.



Het olie afroomsysteem wordt verder vervolmaakt. Het moet dag en nacht kunnen werken zonder toezicht, ook bij wisselend weteringniveau.

Het grasveld achter bij Peer is voor het eerst dit jaar weer gemaaid.

De maaimachine en benzine hebben we van Peer gekregen die hem op zijn beurt weer van Jan Douwes had "georven". Een mechanische schoonmaakbeurt is echter wel nodig. Idem het mes slijpen. Wim G zal dit doen.

Het lidmaatschapsbordje van de Nederlandse gemalenstichting is opgehangen in het BC waarbij het een aantal lelijke gaten kon afdekken. Het tweede herinneringsschildje van het Prins Bernardfonds komt bij de achterdeur van het ketelhuis te hangen. (Men krijgt dit indien subsidie wordt toegekend)

### **Donderdag 4 mei**

De asfalt bestrating op de dijk thv de sluisjes wordt toch vervangen door klinkers.



Ketel 1 schoongemaakt en tevens de schoorsteenkachel. De nieuwe gewichten voor de klepsturingen K2/3 zijn aangekomen. De rubber pakking voor het mangat deksel is geïnspecteerd en ziet er prima uit. Niet vastgeplakt of beschadigd. De stoomafblaasleiding van de injectoren bemalingspompen is weer gemonteerd. (hier liep de elektra en de waterleiding van de aannemer deels doorheen). De bestrating naar achteren naast de kolenloods is aangeveegd en vrij van onkruid gemaakt. De brandnetels langs de wetering zijn bestreden. Er is

wederom gemaaid ook aan de voorzijde.

Een drijvende olieafroombak is in de maak. Er is reeds een vaste bak aanwezig die met de drijvende bak verbonden wordt met een slang.

Uit de vaste bak wordt dan het olie/watermengels afgezogen en naar de afscheider gepompt.

### **Donderdag 11 mei**

Hout aangevoerd uit Nijmegen geschonken door Timmerfabriek Gerritzen. Vervoer via een relatie.



Kolen aangevoerd.

Ketel gevuld en chemicaliën gesuppleerd en vervolgens begonnen aan het opstoken van een berg hout die in het ketelhuis was gedropt. Dit willen de stokers en ondergetekende absoluut niet meer meemaken. We hadden afgesproken dat al het houtaanvoer in overleg gaat. De lol gaat er bij een aantal vrijwilligers zo vanaf. Een klein beetje hanteerbaar hout is aanvaardbaar maar dit kan echt niet meer zo. Misschien goed bedoeld maar we hebben het publiek weg moeten sturen wat we anders nooit zo doen op een stoomdag

## Programma.

Donderdag 11 mei opstoken. Zie bezettingslijst



Vrijdag 12 mei opstoken /draaien machines-  
Zaterdag/zondag stoomweekend. Zondagmiddag de ketel op druk wegzetten 10kg/cm2.  
Dinsdag 16 mei namiddag opstoken/draaien machines dit ivm receptie Jan Reijnen (de vrijwilligers zijn uitgenodigd zie kaart bezoekerscentrum)

De buurman (huis Jan Douwes) is nu ook aan de verbouwing begonnen. Kolen aangevoerd. De perenboom kreeg een zomersnoei. Tuinmeubilair schoongemaakt. Plantenbakken nagelopen. Ramen gelapt. Hekwerk bij de brievenbus voor de 5<sup>de</sup> keer kromgedrukt door een onbekende. We pakken het ter plaatse iets anders aan. De doorgang is inderdaad iets aan de nauwe kant.

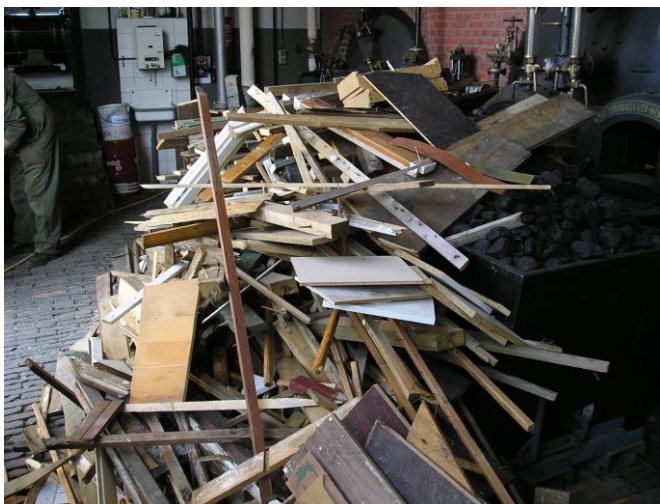

Ketel gevuld en chemicaliën gesuppleerd en vervolgens begonnen aan het opstoken van een berg hout die in het ketelhuis was gedropt. (Op de foto is de grootste rommel al weggestookt) Dit willen de stokers en ondergetekende absoluut niet meer meemaken. Heel veel bukwerk en het nodige moest nog kapot geslagen worden. We hadden afgesproken dat al het houtaanvoer in overleg gaat. De lol gaat er bij een aantal

vrijwilligers zo vanaf. Een klein beetje hanteerbaar afvalhout is aanvaardbaar maar dit kan echt niet meer zo. Alles zit vol spijkers het geen nadelig is voor de roosterijzers. Verstopping en slechte koeling is het gevolg. Misschien goed bedoeld maar we hebben het publiek weg moeten sturen wat we anders nooit zo doen op een stoomdag. Om de rommel weg te stoken hebben we de ketel op druk gestookt in plaats van de eerste dag op temperatuur. **Wij willen in het vervolg alleen hout van onze vaste leverancier en de rest in overleg na inspectie van het hout.**

## Vrijdag 12 mei

Ketel 1 verder opgestookt en leidingen voorgewarmd. Mangatdeksel (rubber) hield zich goed. Veel aangevoerd hout in ketelhuis kunnen wegstoken.

## Bemalingspompen.

Persleidingen gecontroleerd of de geplaatste houten schotten waren verwijderd. Dit was zo.

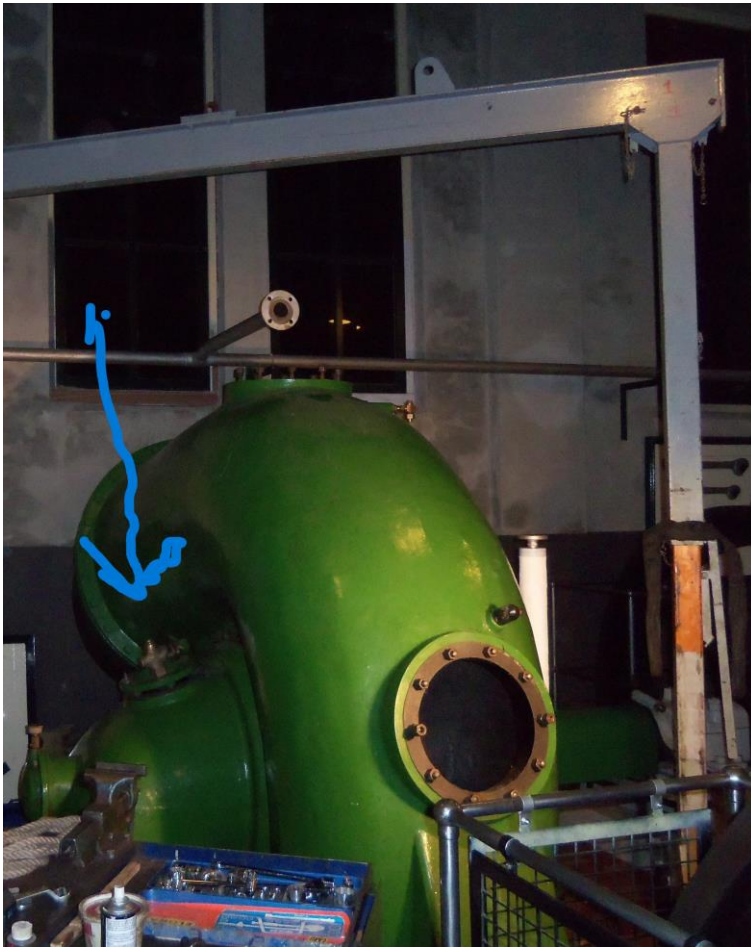

Beluchtungskraan onder blauwe pijl.



In pomp 2 lagen veel sigarettenpeuken.

Een “roker” bleek de beluchtungsplugkraan als asbak te hebben gebruikt. Dna onderzoek zal de dader opsporen.

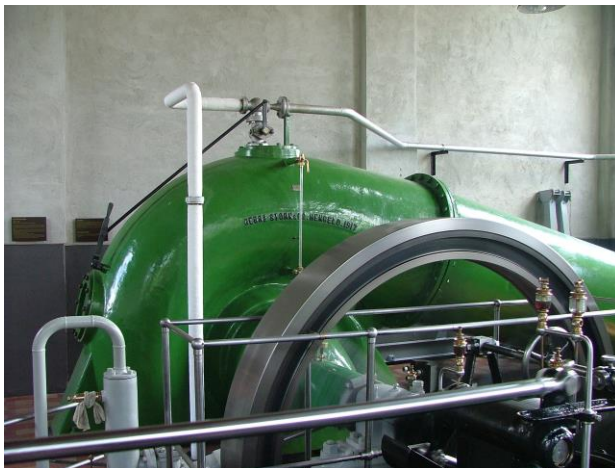

Witte pijp is stoomtoevoer

Grijze pijp is stoom en lucht uit pomp

Vacuüm gezogen op slakkenhuis bemalingspomp 1. 30cm kwik. Na afzetten stooimejector bleef vacuüm heel goed staan. (Stooimejector zit boven op pomphuis.)

Pomp 2 had lekkages aan het peilglas. Nadat dit afgeplakt was bleek er nog een lekkage te zitten aan de verbinding persleiding met eerste flens aan het slakkenhuis. Dit kan tzt dichtgekit worden.



Ook hier kon goed vacuüm getrokken worden tot 35cm kwik.

De afblaas van de stoomejectoren naar buiten maakte wel de nodige herrie. De overbuurman kwam kijken. Een punt van actie voor het bestuur.



De zwarte pijp is de afvoer van de stoomejector

Beide machines hebben proefgedraaid.  
Veiligheid plunjerpomp 2 nog steeds niet goed.

Hoofdstoomafsluiter bij machine 2 moet opengemaakt worden ivm doorlaten in dichtstand.

Dit is vervelend en **vraagt extra aandacht** met name bij het voorwarmen. Machine gaat spontaan lopen!!!!!!

### Zaterdag 13 mei 2006

Ketel opgestookt en beide machines zonder problemen voorgewarmd en in bedrijf genomen.

Tijn tracteerde op gevulde koeken omdat hij zondag jarig is. Het terras kon gebruikt worden want het weer was redelijk goed.

Bijna 100 man zeer geïnteresseerd publiek. Ook TV Gelderland kwam nog langs voor wat opnames.



Dezelfde avond werd dit in een “helaas” korte flits uitgezonden

Beide schildpadden zijn weer gesignaleerd op hun oude plek voor de sluisjes.



### Zondag 14 mei 2006

Ketel opgestookt. Voor het eerst hebben we 3 liter RSK gesuppleerd met de doseerpomp terwijl de ketel op 5 kg/cm<sup>2</sup> stond. Dit om de zuurstof te binden die met het voedingwater meekomt. Dit ging uitstekend.

Een langere vulslang en een lekrand om de pomp heen is wel wenselijk. Grotere wielen komen eraan. Ook een iets langer snoer voor de roerder. De 1<sup>e</sup> verdieping van de WVG berging is te zwaar belast geweest. De steunen zullen zwaarder gemaakt worden.

Aquacare nam watermonsters zodat we binnenkort het effect weten van de extra suppletie weten..

Beide machines zonder problemen voorgewarmd en in bedrijf genomen.

Meer dan 220 betalende bezoekers kwamen een kijkje nemen op het gemaal. Het weer was goed

en de PR had zijn werk gedaan!. Het bezoekerscentrum en de techniek hadden de handen vol. Veel interesse bij de mensen.





Oud machinist Elzinga kwam langs en vertelde nog wat oude verhalen. Een nieuwe vrijwilliger met stoomachtergrond en met veel tijd doordeweeks, heeft zich aangemeld. Hij begint in juli. Van een bezoeker kregen we een oud olievat van 20 ltr aangeboden met opschrift "Gedo".



Dit bedrijf uit Weurt (van Heemstraweg) leverde vroeger de cilinderolie in deze vaatjes. We knappen hem op en zoeken een mooi plaatsje. De ketel is aan het einde van de dag op druk gestookt zodat we dinsdag weer met restdruk kunnen opstoken ivm de afscheidsreceptie van Jan R. We beginnen om 10 uur 's morgens. Olie op water kon binnen de perken blijven.

Het leek mij een gezellig en geslaagd stoomweekend.

Van de NGS is een nieuwe folder uitgekomen. Voor de vrijwilligers zijn er een aantal aanwezig. Het watertje tussen de oude en de nieuwe sluis wordt uitgebaggerd.



Maandag bleek de keteldruk tot 5 kg/cm<sup>2</sup> gezakt te zijn.

### **Dinsdag 16 mei**

Het waterschap was bezig met baggeren. Volgens de mensen van het waterschap komt het veel vaker voor dat er schildpadden zijn in de wetering.

Het peil in de wetering was hoger dan gebruikelijk want de afscheidingsbalk onder de vlonder lag onder het waterniveau met alle gevolgen van dien!!

Keteldruk was tot 3 kg/cm<sup>2</sup> gezakt. Ketel opgestookt met hout en later op kolen.

Vroeg in de middag konden we de machines al laten proefdraaien. Alle voorbereidingen voor de receptie waren getroffen en om half 4 hadden we de eerste bezoekers bij de installatie. Om 16h00 begonnen de diverse toespraken en werden Jan en Bets in menig zonnetje gezet en een feestlied werd gezongen. Hapjes en drankjes gingen langs. De werkbank achter de ketel was omgebouwd tot keuken. Na de toespraken werden de machines weer gestart en deze hebben gedraaid tot half zes. De vrijwilligers waren goed vertegenwoordigd.





**Speech, feestlied en het straatnaamplaatje van De Tuut**  
Bets Reijnen kookte jarenlang heerlijke soep

voor de vrijwilligers,



Komende donderdagmorgen is er op de middengolf radio 747am een uitzending genaamd Plein Publiek. Een live uitzending bij de Tuut wordt vindt plaats tussen 9h30 en 10h00.

### Donderdag 18 mei

Vandaag kwam een reporter van de NCRV (Nathan Plas) op bezoek met een uitzending waarin we twee keer geïnterviewd werden. We moesten zo goed mogelijk vertellen wat er op de Tuut gebeurde en waarom we dit deden. Hij wilde graag achtergrond geluid hebben. We konden nog stoom laten sissen en de beide machines werden tegelijkertijd getornd. Hij vond dit



indrukwekkend. De verslaggever wilde zelf ook nog wat handelingen verrichten. We hebben hem het vuurbed en de aspit van de ketel schoon laten maken.

Vuurbed met de roosterijzers waar de kolen op branden. Lucht komt tussen de roosterijzers omhoog door de trek van de schoorsteen.

Eea werd live uitgezonden

beginnend vanaf de dijk waarbij de koffiebekers dienden om ons voor te stellen.(Hij gaf ons daar koffie) Daarna gingen we naar binnen en langs de installatie.

Een microfoon met een lang snoer maakte verbinding via de telefoon naar Hilversum. Via een koptelefoon werd hij ingefluisterd wanneer wij in de uitzending waren.

Misschien hebben we wat extra PR kunnen maken. Het was best spannend! Als herinnering



kregen we de twee speciale koffiebekers voor bij het buffet. De uitzending is te beluisteren via de website van de NCRV. Ga naar onderdeel plein publiek en klik op archief van Nathan. Deze week is hij in het rivierengebieden en je kunt de uitzenddag kiezen en dan beluisteren.

Na de uitzending hebben we ketel gespuid en belucht via mangat. Vuurbed en aspit zijn weer schoon.

Kolenbak bij de ketel weer opgevuld.

Aanhanger is leeg.

De wagen van de chemicaliën doseerinstallatie had te kleine wieltjes waardoor het lastig rijden was.. Deze wieltjes zijn nu vervangen door 4 "gesponsorde" grotere wielen van de

firma Protempo BV te Nijmegen. Het laswerk werd verricht door onze huislasser Hans K die er weer eens een elektrode doorjoeg.

**Vandaag was het 5 jaar geleden dat M1 feestelijk in bedrijf werd gesteld. We vieren dat op een werkdag of niet dan?????**



**Machinekamer jaren 90!!!!!!!!!!!!!!!!!!!!!!**



**Machinekamer heden ten dage**

## Vrijdag 19 mei

Een filmploeg uit Duitsland had een afspraak gemaakt om met Adri van Ooyen een stukje te maken over de armoede van vroeger in het land van Maas en Waal en hoe nodig het was dat er gemalen kwamen.

De grootvader van Adri van O. had het destijds zoals zovele mensen erg moeilijk gehad om het boerenbestaan vol te houden. Veel boeren moesten toen hun land en vee verkopen uit armoede door wateroverlast.

Dit moet een serie uitzendingen worden over water in al zijn facetten opgenomen op diverse plaatsen in Europa.

Een cameraman, geluidsvrouw en een regisseuse hebben diverse opnames gemaakt waarin de werking van het stoomgemaal duidelijk zou moeten worden. We hebben de video-cd met hoogtepunten van de Tuut meegegeven zodat ze mogelijk opnames kunnen monteren van de installatie in werking. Ik ben benieuwd. We horen t.z.t. wanneer de uitzending plaats vindt.

## Woensdag 24 mei

De Worthingtonpomp is gebracht en voorlopig opgeslagen naast de trap van Peer Vos en de schoorsteen.

Onderdelen van de Worthingtonpomp.

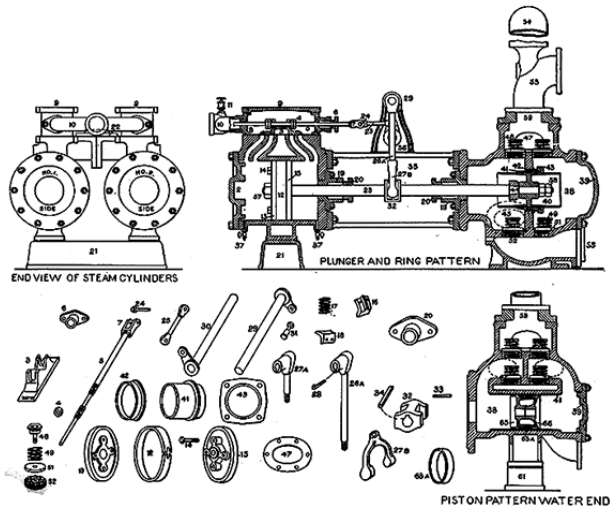

De lopende projecten gaan eerst door en daarna kunnen een aantal vaste mensen aan dit project beginnen. Het streven is om deze echt op stoom te laten werken.

De dop op de vlaggenmast was verdwenen en weer teruggevonden tijdens het gras maaien. Deze is geschuurd en in de lijnolie gezet. Hij zit er nu weer op met langdurige garantie! Er is een steel gezet aan de oude houweel die bij het opruimen van de werkplaats te voorschijn kwam. De chemokar heeft randjes gekregen zodat lekwater terug kan stromen in de bak. Tevens is het snoer verlengd van de roerder. De flexibele

persleiding wordt binnenkort ook nog verlengd.

Diverse dakpannen van de WVG berging waren losgekomen. Provisorisch is dit verholpen. Er moet een extra panlat geslagen worden indien het weer beter is.



Diverse stokroosplanten zijn rond de gebouwen gepoot om wat meer bloemetjes te zien. De proef met de drijvende olie afroombak verliep nog niet tot tevredenheid. We gaan door. Voor de bovenkant van de kast van de reddingsboei is een stuk zink in bestelling. Het schoolsetje van Jan R. wordt omgebouwd tot kathedr. Dit kan plaatsvinden zonder grote schade aan het oorspronkelijke model. Het zitgedeelte gaat naar de machinekamer als rustpunt voor oudere bezoekers. Volgens Machinist Elzinga stond er vroeger eenzelfde soort lessenaartje in de machinekamer bij het kleine keldertje. Wordt de kathedr (mnl) niet gebruikt dan kan hij als lessenaar in de machinekamer staan.

### **Zaterdag 27 mei.**

#### **De opkomst was aan de magere kant. De overheerlijke soep kwam niet op!!!**

Verder met de verbouw van de kathedr. Hij is op spreekhoogte gebracht maar dient een passende versteviging te krijgen.

De hoofd- en hulpstoomleidingen van Ketel 2 en 3 zijn opgemeten om een globaal inzicht te krijgen wat we nodig hebben aan materiaal.

Er zijn nog extra maten opgenomen van de centrifugaalpomp M1 dit ivm het aanmaken van nieuwe lagerbussen om de assen van pomp en machine in lijn te krijgen.



Nieuwe asbussen van de bemalingspomp

Aan de zware gewichten van K2 en 3 moeten nog bevestigingsogen gemaakt worden. Daan T. zal dit aanleveren.

Tevens hierbij de voorlopige bezettingslijst voor het volgende stoomweekend in juli. Kijk even of je kunt komen en anders zo spoedig mogelijk laten weten.

Volgende werkzaterdag is 10 juni.

Christoffel H. wil het vervolg van de Machine instructie op werkzaterdag 24 juni 13h00 geven.

Alle techneuten worden dringend verzocht om aanwezig te zijn.